

МОНТАЖНАЯ СХЕМА
"АСТРА-5 меди" самотечная

Нестандартный вариант сброса очищенной воды
Стандартный вариант сброса очищенной воды

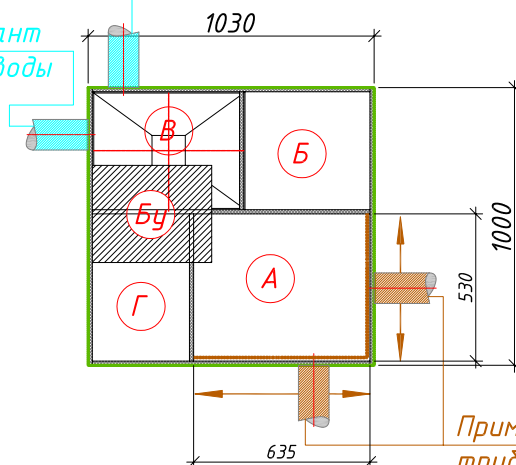

Условные обозначения:

А- Приемная камера;
Б- Аэротенк;
В- Вторичный отстойник;
Г- Стабилизатор ила;
Бу- Блок управления;
□ - Горловина.

Ⓐ (Приемная камера) ← Вход в очистную установку (допустимая глубина от уровня земли до низа трубы максимум -0.900)

Ⓑ (Вторичный отстойник) → Выход из очистной установки (стандартная глубина от уровня земли до низа трубы -0.600)

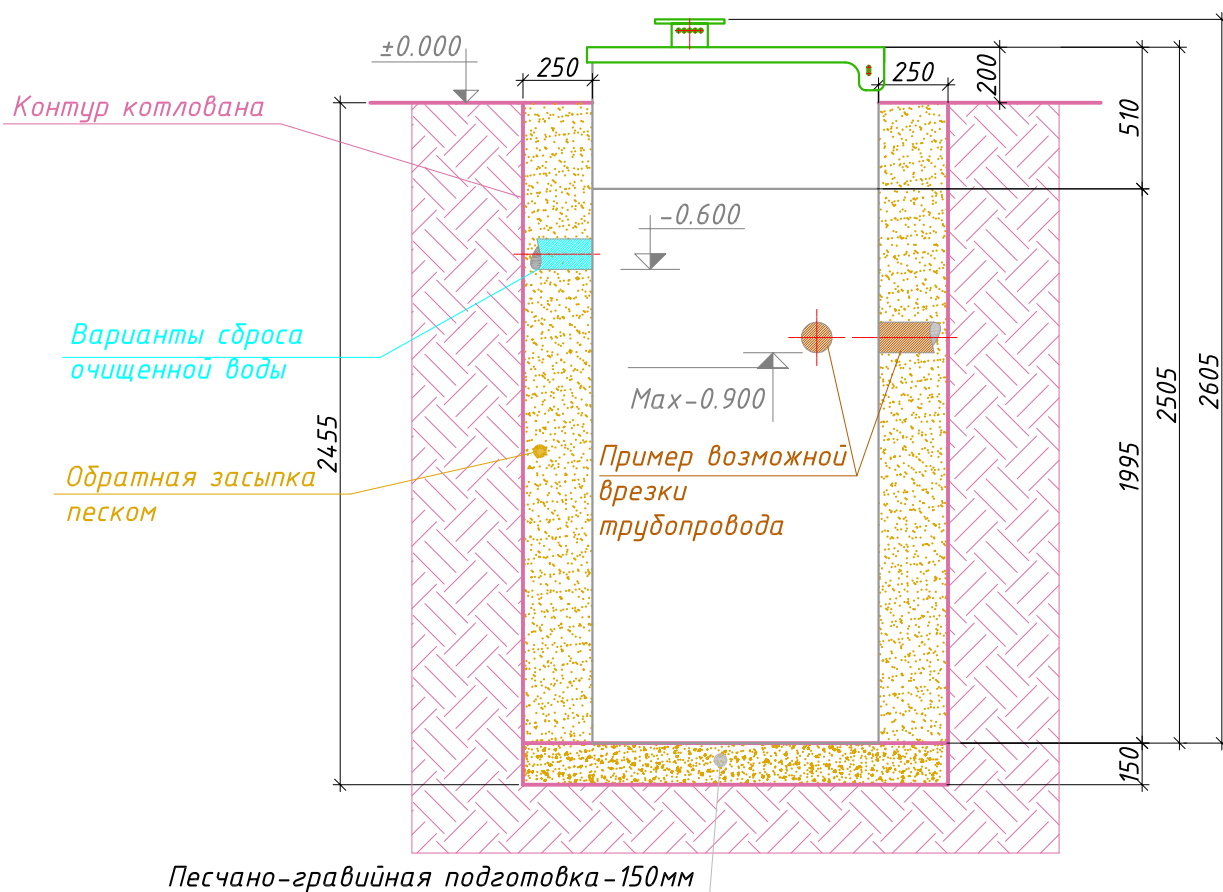

Порядок производства работ:

1. Отрывка котлована размерами 1.53мх1.50м h=2.455м с уклоном грунта (уклон котлована зависит от типа грунтов) или опалубкой;
2. Засыпка и уплотнение песчано-гравийной подготовки толщиной 150мм.;
3. Монтаж установки на уплотненную песчано-гравийную подготовку;
4. Врезка и присоединение трубопроводов к установке;
5. Установка утеплителя (необходимость, марка и толщина утеплителя зависят от климатических условий района строительства);
6. Обратная засыпка песком с одновременной заливкой водой до отметок, промаркированных на внутренней стенке очистной установки;
7. Окончательная планировка рельефа;
8. Запуск очистной установки в эксплуатацию.